

**ASUS®**

**MB16QHG**

**Bärbar USB-skärm**

**Användarhandbok**

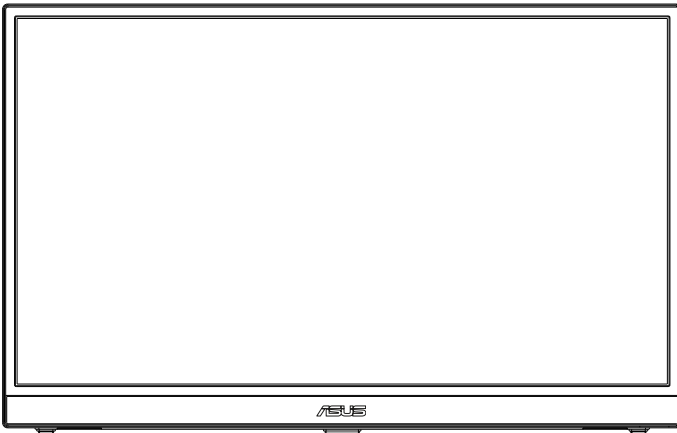

# Innehållsförteckning

Meddelanden.....	iii
Säkerhetsinformation.....	v
Underhåll och rengöring.....	vi
Återtagningstjänster.....	vii
1.1 Välkommen!.....	1-1
1.2 Förpackningens innehåll.....	1-1
1.3 Introduktion till skärmen.....	1-2
1.3.1 Vy framifrån och laddningsinstruktioner.....	1-2
1.3.2 QuickFit-funktionen.....	1-4
2.1 Justera bildskärmen.....	2-1
2.2 Anslut USB-skärmen till systemet.....	2-2
3.1 Skärmmeny (OSD).....	3-1
3.1.1 Hur man konfigurerar om.....	3-1
3.1.2 Introduktion för funktioner i skärmmeny.....	3-2
3.2 DisplayWidget Center.....	3-10
3.3 Specifikationer.....	3-11
3.4 Felsökning (FAQ).....	3-12
3.5 Tidtagningslista som stöds.....	3-14

Copyright © 2023 ASUSTeK COMPUTER INC. Med ensamrätt.

Ingen del av denna manual, inklusive de produkter och programvara som beskrivs i den, får återges, överföras, kopieras eller lagras i ett registreringsystem eller översättas till något språk i någon form eller med några medel, förutom dokumentationen som förvaras av köparen för säkerhetskopiering, utan uttryckligt skriftligt tillstånd från ASUSTeK COMPUTER INC. ("ASUS").

Produktgarantin eller servicen kommer inte att förlängas om: (1) produkten är reparerad, modifierad eller ändrad, såvida inte sådan reparation, modifiering eller ändring har godkänts skriftligen av ASUS, eller (2) serienumret för produkten är oläsligt eller saknas.

ASUS LEVERERAR DENNA MANUAL "I BEFINTLIGT SKICK" UTAN GARANTI AV NÅGOT SLAG, VARKEN UTTRYCKLIGA ELLER UNDERFÖRSTÅDDA, INKLUSIVE MEN INTE BEGRÄNSAT TILL UNDERFÖRSTÅDDA GARANTIER FÖR SALJBARHET ELLER LÄMPLIGHET FÖR ETT VISST SYFTE. UNDER INGA OMSTÄNDIGHETER SKA ASUS, DESS STYRELSELEDAMÖTER, CHEFER, ANSTÄLLDA ELLER AGENTER HÅLLAS ANSVARIGA FÖR INDIREKTA, SPECIELLA ELLER FÖLJDSKADESTÅND (INKLUSIVE SKADESTÅND FÖR FÖRLUST AV VINST, AFFÄRSVERKSAMHET, ANVÄNDNING ELLER DATA, AVBROT I AFFÄRSVERKSAMHET OCH LIKNANDE) ÄVEN OM ASUS HAR INFORMERATS OM MÖJLIGHETEN ATT SÅDANA SKADESTÅND KAN UPPSTÅ SOM ETT RESULTAT AV DEFEKTER ELLER FEL I DENNA HANDBOK ELLER PRODUKT.

SPECIFIKATIONER OCH INFORMATION I DENNA MANUAL LÄMNAS ENDAST UT SOM INFORMATION OCH KAN ÄNDRAS NÄR SOM HELST UTAN FÖREGÅENDE MEDDELANDE OCH SKALL INTE TOLKAS SOM ETT ÅTAGANDE AV ASUS. ASUS ÅTAR SIG INGET ANSVAR ELLER SKYLDIGHET FÖR FEL ELLER ORIKTIGHETER SOM KAN FÖREKOMMA I DENNA HANDBOK, INKLUSIVE DE PRODUKTER OCH DEN MJUKVARA SOM BESKRIVS HÄRI.

Produkter och företagsnamn i denna manual kan vara registrerade varumärken eller varumärken som tillhör respektive företag och används enbart för identifiering eller förklaring och till ägarens fördel, utan intrångsavsikt.

# Meddelanden

## Meddelande från Federal Communications Commission

Denna enhet uppfyller del 15 av FCC-reglerna. Användning får ske under följande två villkor:

- Enheten får inte orsaka skadliga störningar och
- Denna enhet måste acceptera alla mottagna störningar, inklusive störningar som kan orsaka oönskade funktioner.

Denna utrustning har testats och befunnits överensstämma med gränserna för en digital enhet av Klass B, enligt del 15 av FCC-reglerna. Dessa begränsningar är utformade för att ge ett rimligt skydd mot skadliga störningar i en heminstallation. Denna utrustning genererar, använder och kan utstråla radiofrekvent energi och om den inte installeras och används i enlighet med tillverkarens instruktioner, kan den orsaka störningar för radiokommunikation. Det finns dock ingen garanti för att störningar inte uppstår i en viss installation. Om denna utrustning orsakar skadliga störningar på radio-eller TV-mottagningen, vilket kan fastställas genom att utrustningen stängs av och slås på, uppmanas användaren att försöka korrigera störningen genom en eller flera av följande åtgärder:

- Rikta om eller flytta mottagarantennen.
- Öka avståndet mellan utrustningen och mottagaren.
- Anslut utrustningen till ett eluttag på en annan krets än den som mottagaren är ansluten till.
- Rådfråga återförsäljaren eller en erfaren radio/TV-tekniker för hjälp.

## Meddelande från kanadensiska kommunikationsdepartementet

Denna digitala apparat överstiger inte Klass B-gränsvärden för utsläpp av radiobrus från digitala apparater som fastställts i bestämmelserna gällande radiostörningar från kanadensiska kommunikationsdepartementet.

Denna digitala klass B-apparat överensstämmer med direktiv Canadian ICES-003.



### **OBS! Denna skärm är ENERGY STAR-certifierad.**

Denna produkt kvalificerar sig för ENERGY STAR i fabriken förinställningar som kan återställas med funktionen "Factory Reset" (Fabriksåterställning) i OSD-menyn. Ändras fabriken förinställningar eller andra funktioner aktiveras, kan energiförbrukningen öka så att den överskrider den specificerade gränsen för ENERGY STAR.

# EAC

## Försäkran om överensstämmelse

Denna enhet uppfyller kraven i rådets direktiv om närmnade av medlemsstaternas lagstiftning om elektromagnetisk kompatibilitet (2014/30/EU), lågspänningsdirektivet (2014/35/EU), ErP-direktivet (2009/125/EG) och RoHS-direktivet (2011/65/EU). Denna produkt har testats och uppfyller de harmoniserade standarderna för IT-utrustning. Dessa harmoniserade standarder offentliggjordes enligt direktiven i Europeiska unionens officiella tidning.

## Uttalande om WEEE-symbolen

Denna symbol på produkten eller på förpackningen indikerar att denna produkt inte får kasseras med ditt andra hushållsavfall. Istället är det ditt ansvar att kassera din utrustning genom att överlämna den till en utsedd uppsamlingsplats för återvinning av elektronisk utrustning. Den separata insamlingen och återvinningen av din utrustning hjälper till att bevara naturresurser och säkerställa att den återvinns på ett sätt som skyddar människors hälsa och miljön. För mer information om var du kan lämna din utrustning för återvinning, kontakta din kommun, din hushållsavfallstjänst eller butiken där du köpte produkten.



## Säkerhetsinformation

- Innan denna bärbara USB-bildskärm installeras, läs noga igenom all dokumentation som medföljde förpackningen.
- För att förebygga eld eller elektriska stötar, utsätt aldrig denna bärbara bildskärm för regn eller fukt.
- Försök aldrig att öppna den bärbara USB-bildskärmens hölje.
- Innan du använder den bärbara USB-bildskärmen måste alla kablar vara korrekt anslutna och strömkablarna utan skador. Om du upptäcker någon skada, kontakta omedelbart din återförsäljare.
- Undvik att utsätta produkten för damm, fukt och extrema temperaturer. Placera inte den bärbara USB-bildskärmen på platser där den kan bli våt. Placera den bärbara USB-bildskärmen på en stabil yta.
- Tryck aldrig in föremål eller spill vätska i öppningarna på den bärbara USB-bildskärmens hölje.
- Om du får tekniska problem med den bärbara USB-bildskärmen, kontakta en kvalificerad servicetekniker eller återförsäljaren.
- Den bärbara USB-bildskärmen drivs av USB-port som överensstämmer med LPS och SELV-kretsar i enlighet med IEC60950-1:2005.

### WARNING!

Försäkran om begränsning av farliga ämnen (Indien) Denna produkt överensstämmer med reglerna i "Indiska regler för e-avfall (hantering), 2016" och förbjuder användning av bly, kvicksilver, hexavalent krom, polybromerade bifenyler (PBB) och polybromerade difenyletrar (PBDE) i koncentrationer över 0,1 viktprocent i homogena material och 0,01 viktprocent i homogena material för kadmium, med undantag för de undantag som anges i schema 2 i regeln.

ASUS CONTACT INFORMATION		
<b>ASUSTeK Computer Inc.</b>	<b>ASUS Computer International (America)</b>	<b>ASUS Computer GmbH (Germany and Austria)</b>
Address 1F, No.15, Lide Rd., Beitou Dist., Taipei City, 112	Address 48720 Kato Rd, Fremont, CA 94538, USA	Address Harkortstr. 21-23 D-40880 Ratingen, Germany
Telephone +886-2-2894-3447	Telephone +1-510-739-3777	Telephone +49-1805-010920
Fax +886-2-2894-7798	Fax +1-510-608-4555	Website <a href="http://www.asus.de/">http://www.asus.de/</a>
E-mail <a href="mailto:info@asus.com.tw">info@asus.com.tw</a>	Website <a href="http://usa.asus.com/">http://usa.asus.com/</a>	Online Contact <a href="http://www.asus.de/sales">http://www.asus.de/sales</a>
Website <a href="http://www.asus.com.tw/">http://www.asus.com.tw/</a>		
<b>Technical Support</b>	<b>Technical Support</b>	<b>Technical Support</b>
Telephone +86-21-38429911	Telephone +1-812-282-2787 (English Only)	Telephone +49-1805-010923
	+1-905-370-2787 (French Only)	Support Fax +49-2102-959911
	Online Support <a href="http://support.asus.com/">http://support.asus.com/</a>	Online Support <a href="http://support.asus.com/">http://support.asus.com/</a>

## Underhåll och rengöring

- Rengöring. Stäng av skärmen och dra ur nätsladden. Rengör skärmytan med en dammfri, mjuk trasa. Svåra fläckar kan tas bort med en tygduk som är fuktad med ett mildt rengöringsmedel.
- Undvik att använda ett rengöringsmedel som innehåller alkohol eller aceton. Använd rengöringsmedel avsedda för användning på LCD-skärmar. Spruta aldrig rengöringsmedel direkt på skärmen eftersom det kan droppa in i skärmen och orsaka elektriska stötar.

### Följande symptom är normal för skärmen:

- Du kan se en aningen ojämn ljusstyrka på skärmen beroende på det skrivbordsmönster som du använder.
- När samma bild visas i flera timmar kan en efterbild av föregående skärm visas efter att du har ändrat bild. Skärmen återhämtar sig långsamt eller så kan du stänga av skärmen i flera timmar.
- När skärmen blir svart eller blinkar, eller inte fungerar längre, kontakta din återförsäljare eller serviceverkstad för att åtgärda det. Försök inte reparera skärmen själv!

### Normer som används i denna manual



**VARNING!** Information för att förhindra skador på dig själv när du försöker utföra en åtgärd.



**FÖRSIKTIGHET!** Information för att förhindra skador på komponenter när du försöker utföra en åtgärd.



**VIKTIGT!** Information som du **MÅSTE** följa för att slutföra en åtgärd.



**OBS!** Tips och ytterligare information för att hjälpa dig att slutföra en åtgärd.

### Vart man hittar mer information

Se följande källor för ytterligare information och för produkt- och programuppdateringar.

#### 1. ASUS webbplatser

ASUS webbplatser ger uppdaterad information över hela världen för ASUS hårdvaru- och programprodukter. Se <http://www.asus.com>

#### 2. Ytterligare dokumentation

Produktförpackningen kan innehålla ytterligare dokumentation som lagts till av din återförsäljare. Dessa dokument är inte en del av den vanliga förpackningen.

### 3. Skydda dina ögon med ASUS EYE CARE-skärmar

De senaste ASUS-skärmarna har exklusiv teknik med Blue Light Filter och Flicker Free för att hålla dina ögon friska i dagens digitala värld. Se [https://www.asus.com/Microsite/display/eye\\_care\\_technology/](https://www.asus.com/Microsite/display/eye_care_technology/)

## Återtagningstjänster

ASUS återvinnings- och återtagningsprogram kommer från vårt åtagande mot de högsta normerna för att skydda vår miljö. Vi tror på att tillhandahålla lösningar för våra kunder så att de kan ta ansvar för återvinning av våra produkter, batterier och andra komponenter samt förpackningsmaterial.

Gå till <http://csr.asus.com/english/Takeback.htm> för detaljerad återvinningsinformation i en annan region.

### Produktinformation för EU:s energimärkning



## 1.1 Välkommen!

Tack för att du har valt ASUS bärbara USB-skärm!

Den senaste bärbara USB-skärmen från ASUS ger dig stor bärbarhet och produktivitet i ditt dagliga liv och förbättrar både din bild- och arbetsupplevelse.

## 1.2 Förpackningens innehåll

Kontrollera att förpackningen innehåller följande objekt:

- ✓ Bärbar USB-skärm
- ✓ Snabbstartsguide
- ✓ Garantikort
- ✓ USB Type-C-kabel
- ✓ Skyddsodral
- ✓ HDMI-kabel
- ✓ PD 30W-adapter



- 
- Om något av ovanstående objekt är skadat eller saknas, kontakta din återförsäljare omedelbart.
-



## 1.3 Introduktion till skärmen

### 1.3.1 Vy framifrån och laddningsinstruktioner

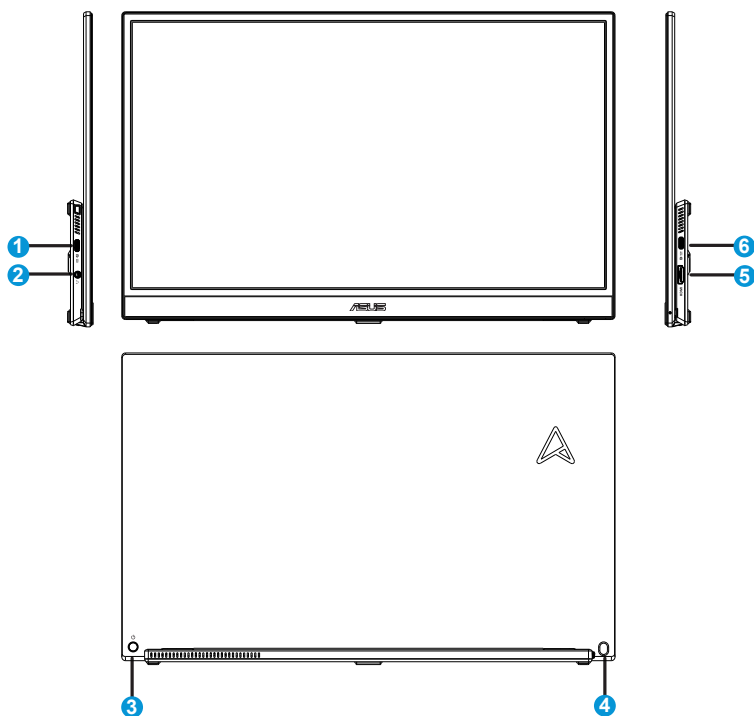

#### 1. USB Type-C-port

- Används för att ansluta till nätadapter eller USB-C-värddatorer som stöder "DP Alt Mode".

#### 2. Hörlurskontakt:

- Används för att ansluta till hörlurar

#### 3. Strömbrytare/5-vägsknapp

- Tryck på en valfri knapp (3 eller 4) för att slå på skärmen när den är strömförsörd.
- 5-vägsknappen kan användas för att slå på huvudmenyn och göra val genom att flytta knappen uppåt/nedåt/vänster/höger och inåt.

- Färgdefinitionerna för strömindikatorlampan anges i tabellen nedan.

Status	Beskrivning
Blå	Strömläge
Mörk	AV
Orange	Standbyläge

#### 4. Ljusstyrka/volym-snabbknapp

- Används för att justera värdet för ljusstyrka och hörlursvolym genom att flytta knappen uppåt/nedåt framåt. Tryck på knappen för att snabbt byta ljusstyrka och volym för hörlurar.

#### 5. HDMI-port

- Anslut datorn med HDMI-kabeln

#### 6. USB Type-C-port

- Används för att ansluta till nätadapter eller USB-C-värddatorer som stöder "DP Alt Mode".



#### VIKTIGT!

- Använd enbart den medföljande strömadaptern och USB-kabeln för att ladda skärmen. Användning av annan strömadapter och kabel kan skada din enhet.
- För bästa prestanda, använd medföljande adapter för MB16QHG.



**WARNING!** Adapter kan bli varm eller het när den används. Täck INTE över adaptern och ha den inte i närheten av kroppen när den är ansluten till en strömkälla. Om enheten blir onormalt varm, dra ut enhetens USB-kabel och skicka enheten, strömadaptern och USB-kabeln till en kvalificerad servicetekniker för ASUS.

### 1.3.2 QuickFit-funktionen

QuickFit-funktionen har två mönster: (1) Rutnät (2) Fotostorlek.

1. Rutnätsmönster: underlättar för designers och användare att organisera innehåll och layouter på en sida och uppnå ett konsekvent utseende och känsla.

Justeringsnät 1 roteras automatiskt om automatisk rotering är aktiverad.

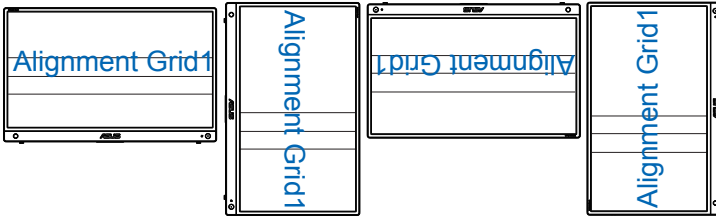

2. Fotostorlek: Möjliggör för fotografer och andra användare att korrekt visa och redigera deras bilder i verklig storlek på skärmen.

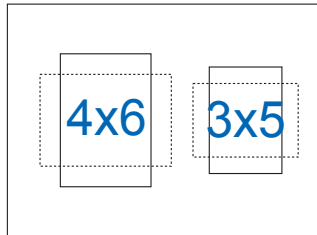

## 2.1 Justera bildskärmen

\*Gångjärnet stöder 0 till 90 grader enligt olika scenarier. När du står i horisontellt läge rekommenderas en lutningsvinkel på mellan 0 och 35 grader för att få den mest bekväma visuella upplevelsen. Om du vill ansluta till ett trebensstativ kan du fälla stativet tätt ihop och använda stativhålet på stativet för att ansluta till det.

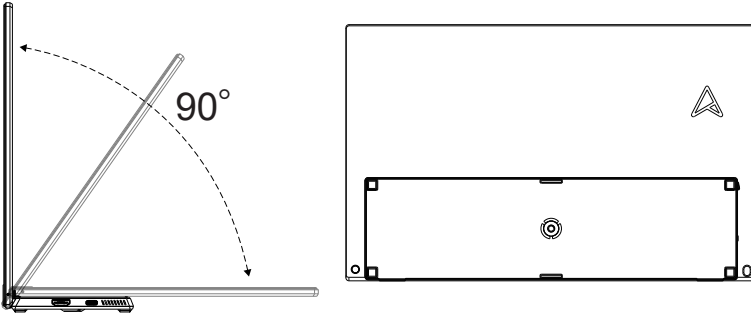

## 2.2 Anslut USB-skärmen till systemet

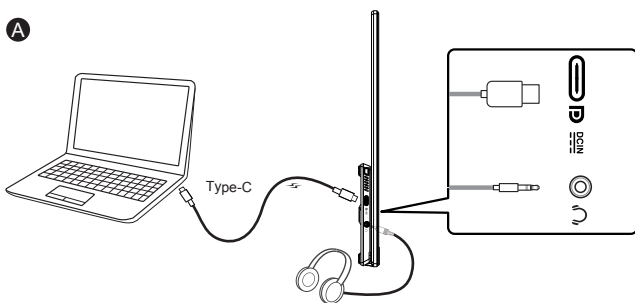

eller

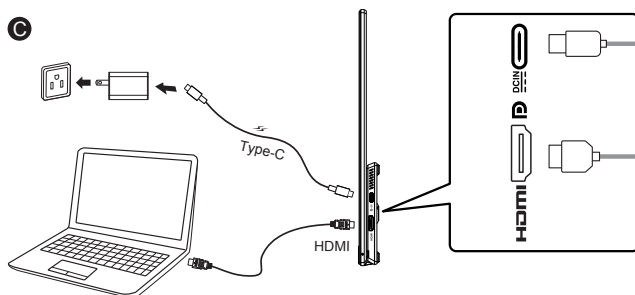
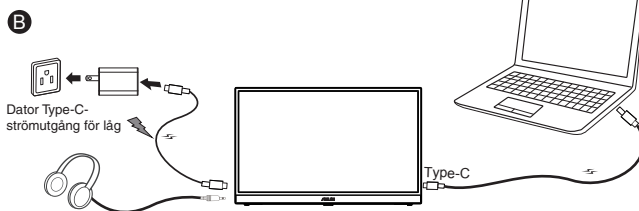

- När systemet ansluts till HDMI-porten, anslut inkorgad adaptern för att starta upp skärmen.



- När ingångsströmmen upptäcks vara otillräcklig kommer "Ljusstyrka" att begränsas till ett visst värde, koppla in medföljande adaptern, så kommer "Ljusstyrka" att öppnas för att justeras till full ljusstyrka igen.









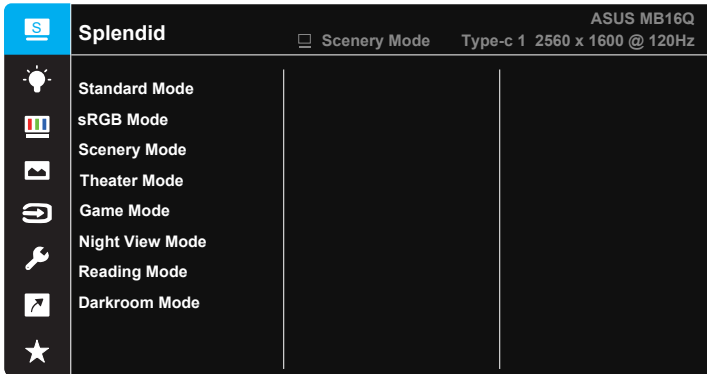

- Videon kan endast fungera om din dator har stöd för "DP Alt Mode", kontakta datorns tillverkare för att bekräfta om funktionen stöds.

## 3.1 Skärmmeny (OSD)

### 3.1.1 Hur man konfigurerar om



1. Tryck på mittpunkten på 5-vägsknappen  för att visa OSD-meny.
2. Flytta upp- och nedknapparna  för att ändra alternativen i menyn. När du flyttar från en ikon till en annan markeras alternativets namn.
3. För att välja ett markerat objekt från menyn, flytta högerknappen  eller mittknappen .
4. Använd upp- eller nedknapparna för att välja önskade parametrar.
5. Tryck på högerknappen  eller mittknappen  för att gå till skjutreglaget, och använd sedan upp- eller nedknapparna  (beroende på indikatorerna i menyn) för att göra ändringar.
6. Flytta vänsterknappen  för att återgå till föregående meny.

## 3.1.2 Introduktion för funktioner i skärmmenyn

### 1. Splendid (Fantastisk)

Den här funktionen har åtta underfunktioner som du kan välja mellan beroende på dina preferenser.

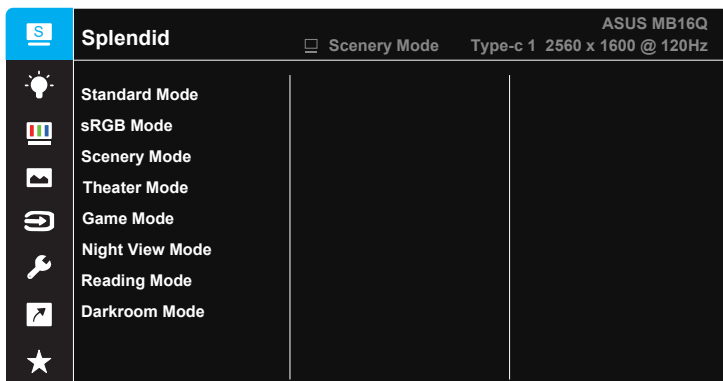

- **Standard Mode (standardläge):** Detta är det bästa valet för redigering av dokument med SPLENDID™-videoförbättringsteknik.
- **sRGB Mode (sRGB läge):** Detta är det bästa valet för visning av bilder och grafik från en dator.
- **Scenery Mode (sceneriläge):** Detta är det bästa valet för visning av landskapsfoton med SPLENDID™-videoförbättringsteknik.
- **Theater Mode (bioläge):** Detta är det bästa valet för filmvisning med SPLENDID™-videoförbättringsteknik.
- **Game Mode (spelläge):** Detta är det bästa valet för att spela spel med SPLENDID™-videoförbättringsteknik.
- **Night View Mode (nattläge):** Detta är det bästa valet för att spela spel med mörka scener eller titta på film med SPLENDID™ videoförbättringsteknik.
- **Reading Mode (läsläge):** Det här är det bästa alternativet vid läsning.
- **Darkroom Mode (mörkrumsläge):** Detta är det bästa alternativet för en omgivning med svagt ljus.



- I Standard Mode (standardläge) kan funktionerna Saturation (mättnad), SkinTone (hudton), Sharpness (skärpa) och ASCR inte konfigureras av användaren.
- I sRGB kan funktionerna Saturation (mättnad), Color Temp. (färgtemperatur), SkinTone (hudton), Sharpness (skärpa), Contrast (kontrast) och ASCR inte konfigureras av användaren.
- I Reading Mode (läsläge) kan inte funktionerna Saturation (mättnad), SkinTone (hudton), ASCR, Contrast (kontrast) och Color Temp (färgtemperatur) konfigureras av användaren.

## 2. Blue Light Filter (Blåljusfilter)

Justera energinivån för blått ljus som avges från LED-bakgrundsbelysning.

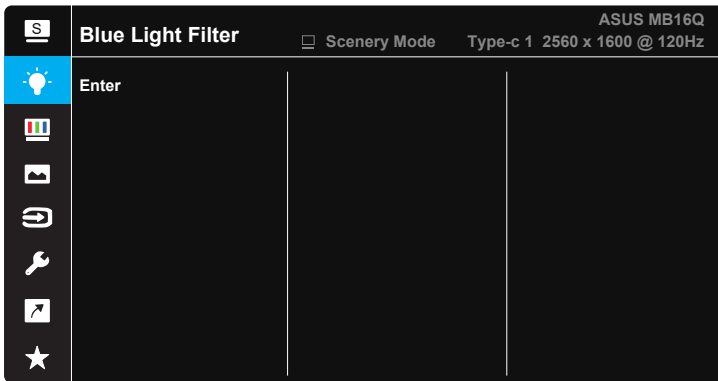

- **Blue Light Filter (Blåljusfilter):** I den här funktionen kan du justera blått ljus-filtret från Min till Max. Min: inga ändringar; Max: Ju högre nivå, desto mindre spridning av blått ljus. När Blue Light Filter (Blåljusfilter) aktiveras kommer standardinställningarna för Standard Mode (Standardläge) att importeras automatiskt. Utöver den maximala nivån så kan även ljusstyrkan konfigureras av användaren. Maximum är den optimala inställningen. Den överensstämmer med TUV-certifiering för lågt blått ljus\*. Funktionen Brightness (Ljusstyrka) kan inte konfigureras av användaren.



- 
- När användaren justerar fältet för filter för blått ljus för maximal nivå.
- 

Se följande för att lindra ansträngningarna för ögon:

- Användare bör ta en paus från skärmen om man arbetar många timmar. Vi rekommenderar att man tar korta raster (minst fem minuter) efter cirka en timmes kontinuerligt arbete vid datorn. Det är mycket effektivare att ta korta och regelbundna raster än en längre paus.
  - För att minska ansträngningar och torrhet för dina ögon bör användare vila ögonen regelbundet genom att fokusera på objekt som är på långt avstånd.
  - Ögonövningar kan hjälpa till att minska ansträngningar för ögon. Upprepa dessa övningar ofta. Om ögonen fortfarande är ansträngda, kontakta en läkare. Ögonövningar: (1) Titta flera gånger upp och ner (2) Rulla långsamt med ögonen (3) Titta till höger och vänster med ögonen.
  - Blått ljus med hög energi kan leda till ögonbelastning och åldersrelaterad makulardegeneration (AMD). Blått ljusfilter för att reducera 70 % (max.) skadligt blått ljus för att undvika Datorsyn-syndrom (CVS).
-



### 3. Color (Färg)

Välj den bildfärg som du gillar i denna funktion.

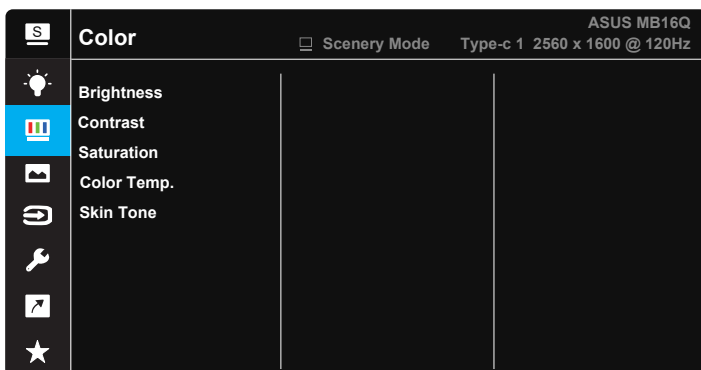

- **Brightness (Ljusstyrka):** Justeringsintervallet är från 0 till 100.
- **Contrast (kontrast):** Justeringsintervallet är från 0 till 100.
- **Saturation (mättnad):** Justeringsintervallet är från 0 till 100.
- **Color Temp. (Färgtemperatur):** Har tre förinställda färglägen (**Cool** (sval), **Normal**, **Warm** (varm)) och **User Mode** (användarläge).
- **Skin Tone (hudton):** Innehåller tre färglägen: **Reddish** (rödaktig), **Natural** (naturlig) och **Yellowish** (gulaktig).



- 
- I User Mode (Användarläge) kan färgerna R (röd), G (grön) och B (blå) konfigureras av användaren. Justeringsintervallet är från 0-100.
-

#### 4. Image (Bild)

Du kan justera bildens Sharpness (Skärpa), Trace Free (Spårfri), Aspect Control (Bildförhållandekontroll), VividPixel, ASCR och HDR från denna huvudfunktion.

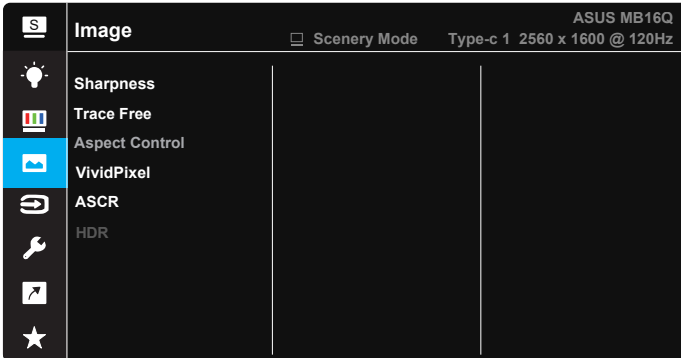

- **Sharpness (skärpa):** Justerar bildens skärpa. Justeringsintervallet är från 0 till 100.
- **Trace Free :** Skyndar på svarstiden med Over Drive-teknik. Justeringsintervallet är från långsammare 0 till snabbare 100.
- **Aspect Control (bildförhållandekontroll):** Justerar bildförhållandet till “Full” (Fullt), “Equivalent” (Överensstämmande).
- **VividPixel:** ASUS Exclusive Technology som ger en verklighetstrogen visning med kristallklara detaljer. Justeringsintervallet är från 0 till 100.
- **ASCR:** Välj **ON (på)** eller **OFF (av)** för att aktivera eller inaktivera den dynamiska kontrastförhållandefunktionen.
- **HDR:** Ställ in HDR-läget till ASUS Cinema HDR, ASUS Gaming HDR eller Console Mode (Konsolläge).

## 5. Input Select (Ingångsval)

Välj ingångskälla från **HDMI**, **Type-C 1** och **Type-C 2**.

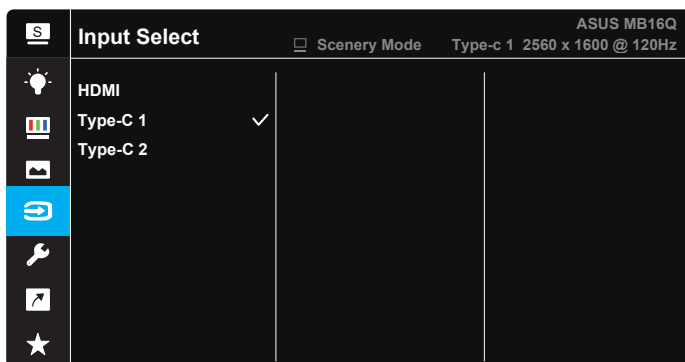



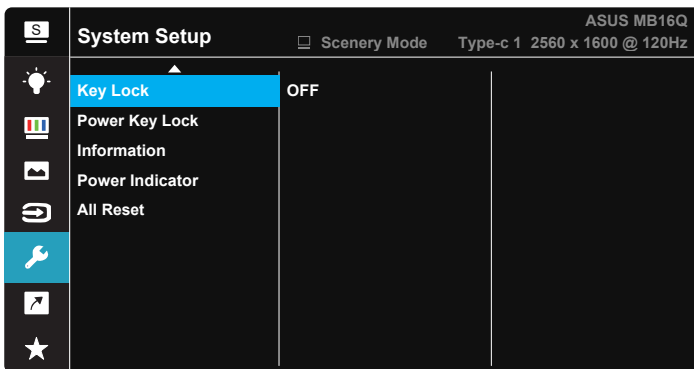
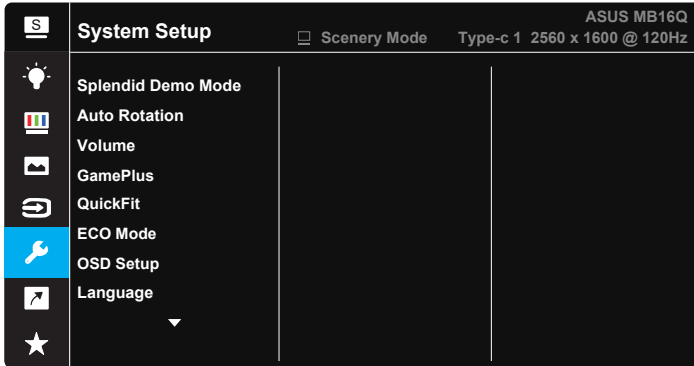

## 6. System Setup (Systeminställning)

Justerar systemkonfigurationen.



- **Splendid Demo Mode:** Aktivera demoläget för Splendid-funktionen.
- **Auto Rotation (Automatisk rotering):** För att aktivera/inaktivera automatisk rotation av bilden. Observera att funktionen för automatisk rotation endast fungerar under **Windows OS** genom att installera programvaran DisplayWidget Center.
- **Volume (Volym):** Justerar utgångsvolymen för hörlurarna.
- **GamePlus:** GamePlus-funktionen erbjuder ett verktyg och skapar en bättre spelmiljö när du spelar olika typer av spel. Crosshair (Hårkors)-funktionen är särskilt utformad för nya spelare eller nybörjare intresserade av förstapersonsskjutare (FPS)-spel.  
För att aktivera GamePlus:
  - Tryck på knappen **GamePlus** för att gå till GamePlus-huvudmeny.

- Aktivera funktionerna Crosshair (Korshår), Timer eller Display Alignment (Visningsjustering).
- Flytta knappen  upp/ner för att välja och tryck på  för att bekräfta önskad funktion. Tryck på  för att stänga av och avsluta.
- Crosshair (Korshår)/Timer kan flyttas genom att trycka på .

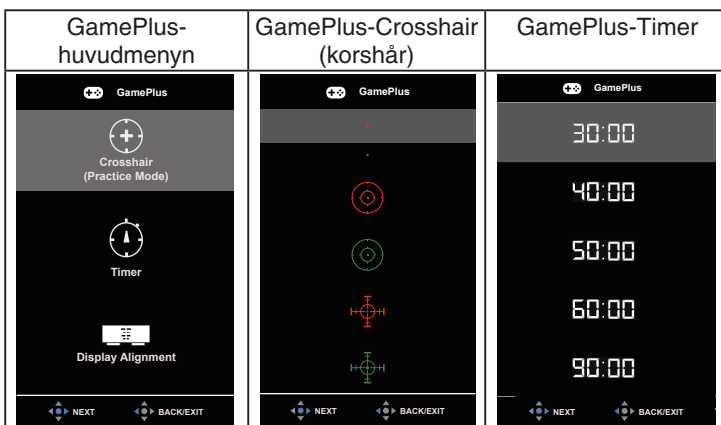

- **QuickFit:** Se sida 1-4 för mer information.
- **ECO Mode (Energisparläge):** Aktivera eco-läget för att spara energi.
- **OSD Setup (OSD-inställningar):** Justerar **OSD Timeout (tidsgräns)**, **DDC/CI** och **Transparency (genomsynlighet)** för OSD-skärmen.
- **Language (Språk):** Välj OSD-språk. Valen är: **Engelska, franska, tyska, spanska, italienska, holländska, ryska, polska, tjeckiska, kroatiska, ungerska, rumänska, portugisiska, turkiska, förenklad kinesiska, traditionell kinesiska, japanska, koreanska, persiska, thailändska, indonesiska** och **ukrainska**.
- **Key Lock (Knapplås):** Avaktivera alla knappfunktioner. Tryck på  i mer än fem sekunder för att inaktivera knappläset.
- **Power Key Lock (Lås strömknapp):** För att avaktivera/aktivera strömknappen.
- **Information:** Visar information om bildskärmen.
- **Power Indicator (strömindikator):** Slår på/stänger av ström-LED.
- **All Reset (Återställ alla):** Väljer "Yes (ja)" för att återställa alla inställningar till tillverkarens standardläge.

## 7. Shortcut (Snabbknapp)

Om du väljer det här alternativet kan du ställa in snabbknappar.

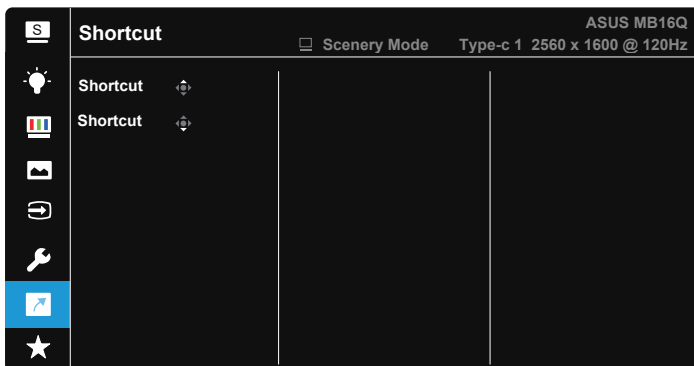

- **Shortcut (snabbknapp):** Användaren kan välja mellan "Blue Light Filter" (Blåljusfilter), "Splendid" (Fantastisk), "Brightness" (Ljusstyrka), "Contrast" (Kontrast), Auto Rotation (Automatisk rotation), "Input Select" (Ingångsval), "Volume" (Volym) och ställa in som genvägstangent.

## 8. MyFavorite

Läs in/spara alla inställningar på skärmen.

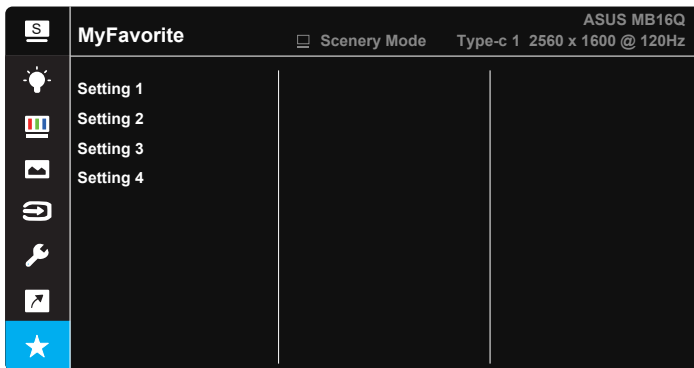

## 3.2 DisplayWidget Center

Gå till MB16QHG:s officiella webbplats, hitta fliken "Support" och välj "Driver & Utility" (Drivrutin och Verktyg) för att ladda ner den senaste DisplayWidget Center.

Anslut alltid MB16QHG till en inmatningsenhet **FÖRST** och slå sedan på DisplayWidget Center.

Vi föreslår också att du skapar en genväg till DisplayWidget Center på datorns skrivbord för att underlätta aktiveringen.

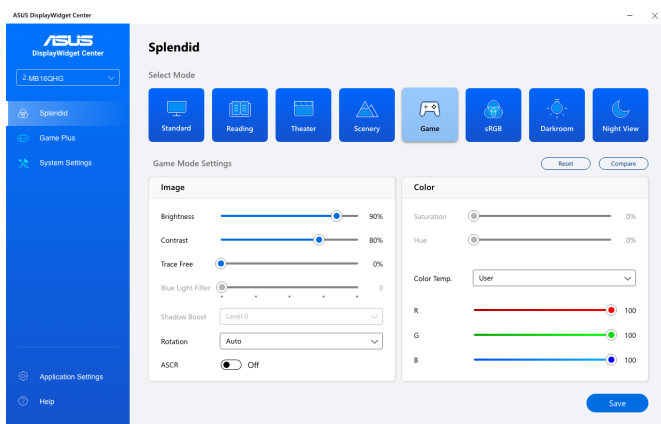
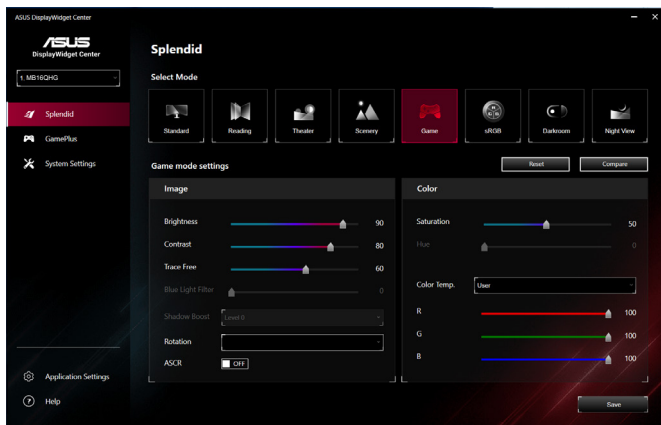

- \* funktionen och användargränssnittet kan ändras vid varje programuppdatering. Gå till den officiella webbplatsen för att kontrollera den senaste versionen.

### 3.3 Specifikationer

<b>Modell</b>	<b>MB16QHG</b>
Panelstorlek	16" (16:9, 40,64 cm) bredbild
Upplösning	2560 x 1600
Ljusstyrka (typ.)	500 nits
Kontrast (typ.)	1200:1
Skärmfärger	16,7M
H-frekvens	HDMI: 30~210 KHz (H) / 48~120 Hz (V) USB-C: 210 KHz (H) / 48~120 Hz (V)
Digital inmatning	HDMI2.0/Type-C
Färger	Mörkgrå
Strömförbrukning	< 13 W
Drifttemperatur	0° ~ 40°C
Fys. Mått (BxHxD)	359,7 x 247,1 x (7~20,60) mm
Förpackningens mått (BxHxD)	434x 119 x 323 mm
Nettovikt (ca.)	1,2 kg
Bruttovikt (ca.)	3,5 kg
Myndighetsgodkännande	UL, FCC, ICES-3, CB, CE, ErP, EU Energy, WEEE, UkrSEPRO, EAC(CU), CCC, BSMI, RCM, MEPS, VCCI, PC Recycle, J-MOSS, KCC, Sdoc, e-Standby, Vietnam Energy, CEC, RoHS, WHQL Windows 10/11, TUV Flicker free, TUV Low Blue Light, Energy Star 8.0
Spänning	5V eller 9V ---, 3,0A, 12V ---, 2,5A, 100-240V, 50/60Hz

\*Specifikationerna kan ändras utan föregående meddelande.



### 3.4 Felsökning (FAQ)

Problem	Möjlig lösning
Strömindikatorn är inte PÅ	<ul style="list-style-type: none"><li>• Tryck på ⏻-knappen för att kontrollera om skärmen är PÅ.</li><li>• Kontrollera om USB Type-C-kabeln är korrekt ansluten till skärmen och datorn.</li></ul>
Strömindikatorn lyser gult och ingen bild syns	<ul style="list-style-type: none"><li>• Kontrollera att skärmen och datorn är PÅ.</li><li>• Kontrollera att USB Type-kabeln är ordentligt ansluten mellan den bärbara USB-skärmen och datorn.</li><li>• Inspektera signalkabeln och kontrollera att ingen av stiften är böjda.</li><li>• Anslut datorn till en annan tillgänglig skärm för att kontrollera att datorn fungerar korrekt.</li></ul>
Skärmbilden är för ljus eller mörk	<ul style="list-style-type: none"><li>• Justera ljusstyrkans inställningar med knappen.</li></ul>
Skärmbilden studsar eller ett vågmönster förekommer i bilden	<ul style="list-style-type: none"><li>• Kontrollera att USB Type-kabeln är ordentligt ansluten mellan den bärbara USB-skärmen och datorn.</li><li>• Flytta undan elektroniska enheter som kan orsaka elektriska störningar.</li></ul>
Skärmbilden uppvisar färgdefekter (vitt ser inte vitt ut)	<ul style="list-style-type: none"><li>• Kontrollera USB Type-C-kabeln och se till att inget av stiften är böjda.</li></ul>

Problem	Möjlig lösning
<p>Efter anslutningen till källanheten med USB Type-C, kommer strömindikatorerna att blinka kontinuerligt eller visa ASUS-logotypen upprepade gånger</p>	<ul style="list-style-type: none"> <li>• Otillräcklig strömförsörjning från källanheten med USB Type-C. Följ nedanstående steg:</li> <li>• Tryck på den vänstra knappen och anslut sedan USB-C-kabeln. Åtgärden aktiverar det inbyggda säkerhetsläget. När ASUS-logotypen visas släpper du den vänstra knappen. När ASUS-logotypen försvinner visas ett OSD-meddelande om "säkert läge". När OSD-meddelandet om "säkert läge" försvinner, ställ in bakgrundsfärgen på vit bild eller nästan vit bild (*1).</li> <li>• Tryck på knappen <b>MENY</b>, huvud-OSD-menyn visas. Övre vänstra hörnet på OSD:n visar ett litet rött "S", som indikerar att det nu är säkert läge. Öppna inställningen av ljusstyrkan, tryck på upp-knappen för att öka ljusstyrkan. Under processen, anteckna ljusstyrkevärdet "Y" MB16QHG startar om. (*2). Om t.ex. ljusstyrkevärdet visar "70" och MB16QHG om när det justeras till "71", så är "70" "Y"-värdet som ska antecknas och det är det högsta ljusstyrkevärdet för att ansluta källanheten med USB-C.</li> <li>• Tryck på knappen <b>MENY</b>, huvud-OSD-menyn visas. Det övre vänstra hörnet visar fortfarande "S" som säkert läge. Justera ljusstyrkevärdet för OSD:n till "Y"</li> <li>• Stäng OSD-menyn och tryck på vänster snabbknapp i 5 sekunder för att stänga av felsäkert läge.</li> <li>• Klart.</li> </ul>

\*1: Vit bakgrundsfärg drar mer ström, så det är bättre att använda vit bakgrundsfärg för att testa strömgränsen från källanheten med USB Type-C.

\*2: Om MB16QHG inte startar om när man justerar till värdet 100, betyder det att källanheten med USB Type-C har tillräcklig strömförsörjning.

## 3.5 Tidtagningslista som stöds

### Datorstödd primärtidtagning

Upplösning	HDMI2.0	Type-C
640x480@60Hz	V	V
640x480@72Hz	V	V
640x480@75Hz	V	V
720x400@70Hz	V	V
800x600@56Hz	V	V
800x600@60Hz	V	V
800x600@72Hz	V	V
800x600@75Hz	V	V
832x624@75Hz	V	V
1024x768@60Hz	V	V
1024x768@70Hz	V	V
1024x768@75Hz	V	V
1280x1024@75Hz	V	V
1920x1080@75 Hz	V	V
1280x1024@60Hz	V	V
1280x720@60Hz	V	V
1280x800@60Hz	V	V
1280x960@60Hz	V	V
1440x900@60Hz	V	V
1680x1050@60Hz	V	V
1152x864@72Hz	V	V
640x480 P 59,94/60Hz 4:3	V	V
1920x1080 P 119,88/120Hz 16:9	V	V
1920x1080 P 59,94/60Hz 16:9	V	V
1920x1080 P 100Hz 16:9	V	V
1920x1080 P 50Hz 16:9	V	V
1280x720 P 50Hz 16:9	V	V
720x576 P 50Hz 16:9	V	V
720x576 P 50Hz 4:3	V	V
1440x480 P 60Hz 16:9	V	V
1440x480 P 60Hz 4:3	V	V
1440x576 P 60Hz 16:9	V	V
1440x576 P 60Hz 4:3	V	V
2560x1600@60Hz 268,5MHz	V	V
2560x1600@120Hz (552,075MHz)	V	V
2560x1600@100Hz (456,25MHz)	V	V
2560x1600@60Hz (2412,5MHz)	V	V